



EDM



be clean.
stay green

www.easymetal.com

easymetal

EDM



„L'innovazione non è solo una questione di idee, ma un aspetto centrale della realizzazione.

Per questo è indispensabile avere un team che sappia aprire nuove strade con tanto impegno e passione.

Noi siamo per l'innovazione e per il cambiamento, ma sempre nel rispetto dei nostri valori di affidabilità, correttezza e trasparenza.

Cresciamo grazie alla fiducia dei nostri clienti e raccogliamo le sfide del futuro“.

EDM

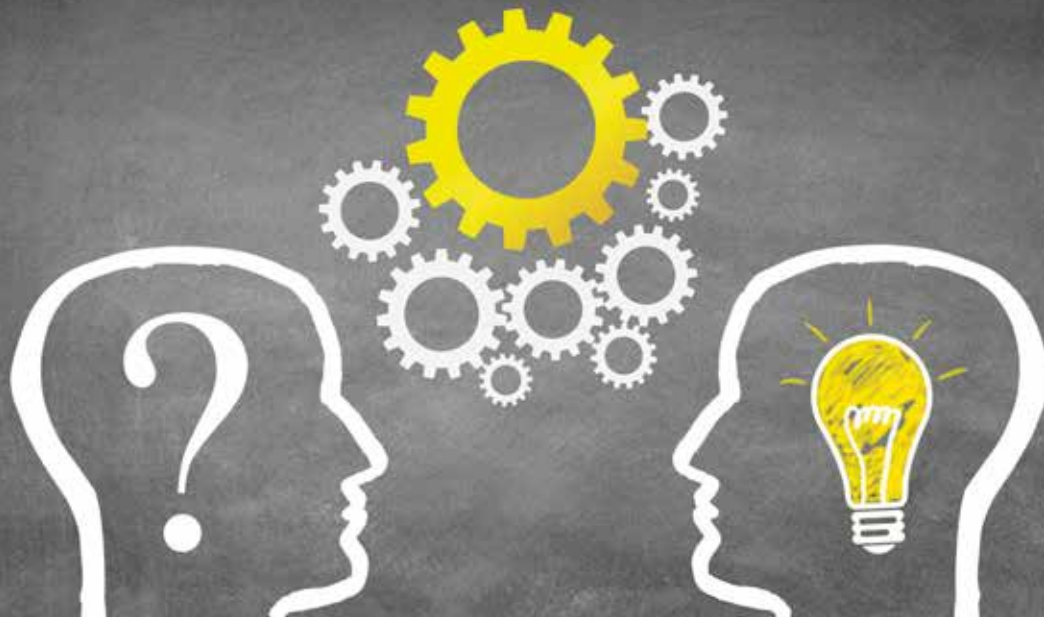

„Leader della tecnologia“

Noi plasmiamo il futuro.

Sin dalla nostra costituzione investiamo in un'attività di ricerca e sviluppo orientata al futuro, assicurandoci così un vantaggio competitivo.

Al centro poniamo tecnologie di settore personalizzate, che vengono spesso sviluppate in stretta collaborazione con i nostri clienti implementando le loro pluriennali esperienze e gli aspetti economici dei vari settori.

Oltre 50 partner di vendita in 26 Stati rappresentano easymetal su una piattaforma internazionale.

Società rinomate del settore medico, aeronautico, automobilistico ed elettronico/elettrico ci hanno voluto come loro partner, confermando così la validità della scelta di restare un'azienda austriaca.

Gestione della qualità.

Per noi gestione della qualità è sinonimo di qualità dei prodotti, qualità dei processi interni ed esterni, qualità dei servizi e qualità delle risposte a questioni ambientali.

Lavoriamo ben consapevoli che i nostri prodotti devono funzionare con affidabilità ed efficienza per molti anni. Tutte le nostre nuove soluzioni vengono pertanto sottoposte a rigorosi test.

Industria 4.0

Nella nuova era dell'Industria 4.0 diamo una grande importanza al collegamento in rete di macchine e prodotti e alla fornitura in tempo reale di tutte principali informazioni del processo di trattamento.

Il nostro bilancio ecologico è il vostro vantaggio.

Agire con responsabilità verso l'ambiente per noi significa da un lato un impiego coerente e parsimonioso di energia e materie prime e dall'altro evitare e ridurre i rifiuti. E questo non solo nel nostro processo di produzione, ma anche presso i nostri clienti.



„Lunga esperienza“

Loro hanno un obiettivo,
noi abbiamo la soluzione.

Le esigenze tecniche in materia di acqua sono molto individuali e spesso anche di natura complessa.

Trovare il trattamento dell'acqua ottimale richiede un'analisi accurata dell'acqua e una competenza a 360° per fornire soluzioni.

Il vostro partner competente.

Elaboriamo insieme a voi tutti i singoli punti della definizione dei compiti, calcoliamo le capacità necessarie per l'impianto e mettiamo a punto un sistema per il trattamento dell'acqua in base alle vostre esigenze, mantenendo allo stesso tempo il controllo sui costi di investimento e di gestione e sulla necessaria affidabilità di funzionamento dei vostri impianti.

Con la nostra pluriennale esperienza siamo al vostro fianco in tutti gli aspetti del trattamento dell'acqua.

Sfruttate il nostro know-how.



Analisi dell'acqua



Progettazione



Messa in funzione



Formazione



Riparazione
e assistenza

Rapidità. Affidabilità. Competenza.

EDM



**„Noi non siamo
devastatori dell' ambiente“**

Competenza ambientale con futuro

L'obiettivo che ci siamo prefissati è quello di essere precursori nella tutela dell'ambiente.

Trattiamo in modo responsabile ed efficiente energia e risorse e ci impegniamo a favore della salvaguardia sostenibile del nostro ambiente.

Per questo l'E.KO IONISER® è già stato insignito del Premio per l'innovazione nella tutela dell'ambiente.

La protezione del clima riguarda

Offriamo il maggior contributo grazie al fatto che l'uso del nostro E.KO IONISER® comporta una significativa riduzione di rifiuti speciali presso il cliente. Nell'Unione europea, questo utilizzo ha permesso finora di evitare 6,4 milioni di litri o 6.400 vagonate di rifiuti speciali.



Non si tratta di un'ovvietà.

Nello specifico, l'impiego della nuova resina a letto misto comporta un elevato consumo di risorse. Per non parlare della conseguente gestione dello smaltimento e del trasporto di materiali pericolosi.

CERTIFICATO

E.KO IONISER®
è l'unico sistema sul
mercato autorizzato nell'UE.

SOSTENIBILE

E.KO IONISER® è utilizzabile a lungo termine dal cliente ed è prodotto in modo sostenibile. Tutti i mezzi utilizzati nel processo sono riciclabili al 100%.



NIENTE RIFIUTI SPECIALI

L'impiego di E.KO IONISER® permette di evitare la produzione di rifiuti speciali e non rappresenta un pericolo per la gestione dello smaltimento. Non sussiste alcuna necessità di disfarsene.

Con noi, siete dalla parte dell'ambiente

Agire in modo responsabile e giusto è un presupposto fondamentale ed è alla base della fiducia che clienti, partner commerciali e anche opinione pubblica ci accordano.



„Viaggio nell'evoluzione del nostro prodotto“

Idea e inizio dello sviluppo dell'E.KO IONISER®

Sviluppare un nuovo prodotto per sostituire le cartucce di deionizzazione presenti sul mercato.

Fondazione dell'azienda a Stockerau

Domanda di brevetto e test dei prototipi.

Consegnato già in 3 Paesi diversi



Si pianifica un'ulteriore espansione in Europa.

1995



1200



1500

1997-
1998



1999



KORROSTOP 1

2000



E.KO IONISER® 1501

Entro la fine del
2001

2004



KORROSTOP 2

Trasferimento nel nuovo edificio aziendale



Produzione nel nuovo impianto.

20.000 E.KO IONISER®
consegnati

L'officina comincia a diventare
troppo piccola.

2006-
2007

2010

2012

2014

Esportazione in più di
20 Paesi (> 40 rivenditori)

Più di 60.000 E.KO IONISER®
consegnati.

Entro la fine del
2017

2019



E.KO
IONISER® 1502



EASYRO®



KORROSTOP3®



E.KO
IONISER® 1503



KORROS4OP®

EDM



MASSIMO = MASSIMO

Qualità dell'acqua ottimale
per la massima precisione

DITE ADDIO AGLI INDURENTI

Operatività senza problemi grazie
alla massima purezza del vapore

PUREZZA ESEMPLARE

Procedure di lavaggio
pre-rivestimento

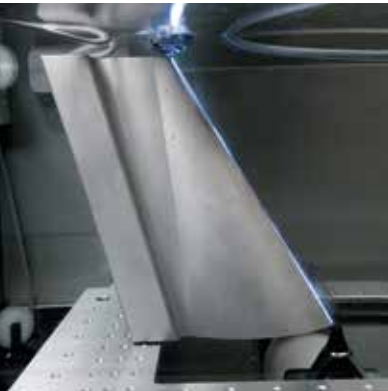

„Settori di applicazione“



AFFIDABILE PUREZZA

Ottima qualità dell'acqua
per risultati riproducibili

IMPOSTAZIONE PERFETTA

Acqua ultrapura come base
per l'uso di lubrificanti

OTTIMIZZAZIONE PERSONALIZZATA

Stop ai depositi
e alla corrosione

CURA E BRILLANTEZZA

Delicato sulla vernice
e senza residui



ELETTROEROSIONE

RISCALDAMENTO

PULIZIA DEI COMPONENTI

INDUSTRIA

TECNOLOGIA MEDICA

INDUSTRIA AGROALIMENTARE

AUTOLAVAGGIO

EDM

Applicazioni standard
Alluminio
Rame, titanio
Diamanti policristallini (PCD)

EDM

Metallo duro
Rame, grafite, titanio
Materiale in cobalto
Materiale metallico sinterizzato
Acciai



Acqua pura
Acqua di processo
Acqua per caldaie



The background of the entire page is a blurred image of industrial machinery, likely a water filtration system, with various pipes, valves, and mechanical components in shades of blue and white.

E.KÜ
ICRISER®

„Il punto
di riferimento
per chi non
si accontenta.“

Migliore. Più affidabile. Più veloce.

Ecco come si ricava oggi l'acqua deionizzata con una
conduttanza minima e un pH ottimale.



„Applicazioni standard“

E.KO IONISER® 1501

Tutti lo conoscono, quasi tutti ce l'hanno - E.KO IONISER® 1501.

L'E.KO IONISER® 1501 ormai non ha bisogno di presentazioni.
Già da tempo è la base per la migliore qualità costante dell'acqua
nel campo dell'elettroerosione.

La soluzione ottimale per applicazioni standard.

Dispiega tutta la sua potenza nell'ambito delle applicazioni standard, dove viene apprezzato per il suo ampio campo d'impiego.

EASYMETAL® 1501
Applicazioni standard
Alluminio
Rame, titanio
Diamanti policristallini (PCD)

EDM



Potenza idraulica

Portata max.	40 l/min
Portata min.	1 l/min
Pressione di esercizio max.	5 bar
Conduttanza di entrata max.	2500 $\mu\text{S}/\text{cm}^1$
Conduttanza	< 0,01 $\mu\text{S}/\text{cm}^1$
pH di entrata ammesso	6,5-9,5

Dimensioni

Peso	160 kg
Dimensioni mm (P/L/A)	660/370/1150

Raccordi

Attacco rapido EASY	CPC 1/2"
---------------------	----------

Capacità

Controvalore resina a letto misto	ca. 200 litri
-----------------------------------	---------------

EDM



„Metalli duri“

E.KO IONISER® 1502

I due fratelli E.KO IONISER® 1501 and 1502 si integrano perfettamente tra loro grazie ai loro diversi campi di applicazione e pertanto, pur essendo equivalenti, non sono intercambiabili.

L'E.KO IONISER® 1502 è stato sviluppato appositamente per applicazioni speciali nel settore dei metalli duri, mentre suo fratello E.KO IONISER® 1501 è ideale per il settore delle applicazioni standard.

Soluzioni ottimali per materiali speciali.

La pluriennale esperienza nelle applicazioni ha dimostrato che l'E.KO IONISER® 1502 rappresenta la miglior soluzione tecnica ed economica nel settore dei metalli duri.

E.KO IONISER® 1502
 Metallo duro
 Rame, grafite, titanio
 Materiale in cobalto
 Acciai
EDM



Potenza idraulica

Portata max.	40 l/min
Portata min.	1 l/min
Pressione di esercizio max.	5 bar
Conduttanza di entrata max.	2500 $\mu\text{S}/\text{cm}^1$
Conduttanza	< 0,01 $\mu\text{S}/\text{cm}^1$
pH di entrata ammesso	6,5-9,5

Dimensioni

Peso	160 kg
Dimensioni mm (P/L/A)	660/370/1150

Raccordi

Attacco rapido EASY	CPC 1/2"
---------------------	----------

Capacità

Controvalore resina a letto misto	ca. 200 litri
-----------------------------------	---------------



„UPW - Ultra Pure Water“

E.KO IONISER® 1503

L'E.KO IONISER® 1503 UPW (Ultra Pure Water) è stato progettato specificamente per la deionizzazione di acqua già trattata. In abbinamento al nostro impianto di osmosi inversa EASYRO®, fornisce acqua purissima al massimo livello.

A seconda del tipo di acqua in entrata, l'impianto di osmosi inversa EASYRO® riduce il valore di conduttanza a 10-50 $\mu\text{s}/\text{cm}^1$. Grazie alla successiva deionizzazione con E.KO IONISER® 1503 garantiamo una conduttanza inferiore o pari a 0,01 $\mu\text{s}/\text{cm}^1$ (TREF25).

Tipo 1 - Standard.

Gli ioni inorganici disciolti vengono eliminati senza problemi.
La resistenza dopo il trattamento è 18,2 MΩ (a 25 °C) e il valore TOC è <1 ppb.

EASYMETAL
IONISER® 1503
Acqua ultrapura
Acqua trattata
Alimentazione caldaie



Potenza idraulica

Portata max.	40 l/min
Portata min.	1 l/min
Pressione di esercizio max.	5 bar
Conduttanza di entrata max.	2500 μS/cm ¹
Conduttanza	< 0,01 μS/cm ¹
pH di entrata ammesso	6,5-9,5

Dimensioni

Peso	160 kg
Dimensioni mm (P/L/A)	660/370/1150

Raccordi

Attacco rapido EASY	CPC 1/2"
---------------------	----------

Capacità

Controvalore resina a letto misto	ca. 200 litri
-----------------------------------	---------------



„Semplicemente convincente“

Gestione ambientale economica.

L'E.KO IONISER® sostituisce completamente la resina a letto misto e rappresenta pertanto una delle soluzioni più ecologiche nel settore del trattamento dell'acqua.

Il suo funzionamento non richiede alcun tipo di veicolo o sostanza chimica. La sua tecnologia ecologica fa risparmiare in Europa ogni anno oltre 1.000.000 di litri di rifiuti speciali.

**E.KO IONISER® è, tra i prodotti comparabili,
il sistema più ecologico sul mercato.**

Vi semplifichiamo la vita.

Con l'E.KO IONISER® risparmiate non solo sui costi elevati degli additivi e dello smaltimento dei rifiuti speciali, ma grazie alla stabile qualità elevata dell'acqua vi garantisce una drastica riduzione degli scarti.



Consegnato - Installato - Pronto

Grazie al nostro sistema di noleggio basato sul fabbisogno reale e senza lungaggini burocratiche eviterete i costi d'investimento e le pesanti spese per lo smaltimento. Lavorerete con un apparecchio sempre in ottimo stato, sul quale potrete fare assolutamente affidamento.

L'E.KO IONISER® è un must have alla portata di tutti coloro che apprezzano la parsimonia, non solo nella fase dell'investimento.



„Cercatsi raccordo“

CONNECT4

I nostri componenti CONNECT4 offrono raccordi adeguati a qualsiasi settore di impiego.

Il kit di raccordo CONNECT4 è compatibile con tutte le macchine per elettroerosione a filo comunemente presenti sul mercato.

Utilizziamo esclusivamente componenti industriali standard.

1 kit per tutte le evenienze.

Il nuovo kit di raccordo CONNECT4 contiene tutti i componenti necessari per connettere l'E.KO IONISER® senza l'utilizzo di pezzi supplementari.



Allestimento iniziale ottimale.

Insieme al dispositivo di misurazione KORROSTOP4.0®, il kit di raccordo CONNECT4 offre la combinazione ideale per il vostro allestimento iniziale.



In quattro e quattr'otto.

Plug & play con i giunti rapidi EASY.

La sostituzione del vecchio con il nuovo si fa in un batter d'occhio, anche in corso d'esercizio.



KORROS40P

KORROS4OP[®]

Visualizzazione della qualità dell'acqua.

„Il partner perfetto
per le soluzioni
intelligenti.“

Più semplice. Più efficiente. Più connesso.

Le interfacce di comunicazione più avanzate permettono un'integrazione perfetta nei vostri processi.

EDM



„Tutto sotto controllo“

KORROS4OP®

Visualizzazione della qualità dell'acqua.



Un'analisi continua della qualità dell'acqua è indispensabile per garantire una qualità costante del prodotto, l'ottimizzazione dei processi e una sicurezza maggiore.

KORROSTOP4.0® è un dispositivo di misurazione preciso ed affidabile che si contraddistingue per la sua tecnologia di ultima generazione. Si adatta alle macchine di tutti i produttori e offre un'integrabilità totale nel vostro sistema informatico aziendale esistente grazie ai suoi numerosi canali di comunicazione. Utilizziamo soltanto gli standard più elevati.

Flessibilità elevata e utilizzo semplice.

Scegliete tra una visualizzazione analogica o digitale.

Grazie alla rappresentazione colorata dei campi di misurazione permette, potrete controllare i valori di misurazione a colpo d'occhio e in maniera semplice e permanente. La barra di scorrimento del sistema a semaforo garantisce una panoramica intuitiva.

L'utilizzo avviene comodamente tramite touchscreen o un pulsante a pressione rotativo.



Trasmissione dei dati su supporto di memoria: banca dati o cloud.

Lavoriamo con importanti fornitori di servizi cloud per garantire una trasmissione dati flessibile e intuitiva.

Nei repository di GitHub trovate tutti i manuali rilevanti, il profilo dashboard e gli aggiornamenti.



EDM



Alloggiamento ABS

- Design attraente
- Elevata stabilità e resistenza agli urti
- Antigraffio

User Manual

Slot per penna USB con user manual

Compatibile con tutte le macchine EDM (per elettroerosione)

- Senza parti annesse supplementari
- Filtro integrato



Industria 4.0

La più moderna tecnologia

- Intervalli di misurazione dinamici con rappresentazione digitale o analogica della misurazione
- Canali di comunicazione moderni per l'ottimizzazione dei vostri processi

Pulsante a pressione rotativo

Azionamento tramite touch screen o comodo pulsante a pressione rotativo

Slot per schede

- Slot per scheda SD Registrazione dati di tutti i dati in tempo reale
- Interfaccia USB-B
- Pulsante di reset



- Plug-and-play (brancher et utiliser) à l'aide des raccords rapides EASY
- Sostituzione semplice e veloce, possibile anche durante il funzionamento



Gestione intelligente.

- Utilizzo semplice e informazioni immediate grazie al sistema a semaforo
- Uscita conduttanza
Ingresso conduttanza
KORROSTOP (qualità dell'acqua) in %
Temperatura dell'acqua
Portata in l/min.
- Memoria dati della cronologia di 24 ore
- Dati in tempo reale trasmissibili alla banca dati e al cloud
- Possibile controllo dei dispositivi esterni. Ad es. luci di avvertimento ecc. o per l'ottimizzazione dei processi



La comunicazione è tutto.

- Possibilità di consultazione (protocolli) tramite LAN / PC / Wi-Fi / USB
- Server web integrato LAN / PC o software di analisi
- Wi-Fi direttamente per dispositivi mobili
- Trasferimento dati tramite USB / LAN / Wi-Fi
- Integrabile nelle infrastrutture IT esistenti ad esempio tramite REST Services o MQTT
- Connessione cloud opzionale



Interfacce

Micro USB-B

LAN

Wi-Fi

Requisiti scheda SD

SDSC

128 MB

Alimentazione

100-240 V AC 50/60 Hz 0,3 A

5,2 V 2000 mA

Connessione intelligente.

2 uscite di commutazione liberamente configurabili garantiscono un funzionamento sicuro e continuo.

Gli stati e le anomalie dell'impianto vengono monitorati in maniera ottimale e contribuiscono all'ottimizzazione dei vostri processi.

EDM



EASYRO® 600

Membrane ad alte prestazioni

Potenza idraulica (24h)
fino a 9600 litri

EASYRO® 300

Membrane ad alte prestazioni

Potenza idraulica (24h)
fino a 4800 litri

EASYRO® 150

Membrane ad alte prestazioni

Potenza idraulica (24h)
fino a 2400 litri





EASYRO[®]

„Soluzioni su
misura per esigenze
individuali.“

Più potenti.
Più compatti.
Più flessibili.

EDM



„La vera grandezza
si nasconde
nei dettagli“

EASYRO® 150



EASYRO® 300



Cassa di alluminio

Cassa chiusa
di alluminio anodizzato

Struttura modulare

Dimensione flessibili a seconda
del fabbisogno di acqua
Possibilità di estendere la
EASYRO® in qualsiasi momento
grazie alla pratica struttura
modulare

Pompa ad alta pressione

Pompa silenziata
con disaccoppiamento termico



Industria 4.0

Siemens LOGO! 8

EASYRO® 600



- Monitoraggio e funzionamento automatico dell'impianto
- Visualizzazione della condizione di funzionamento, di avvisi e messaggi di allarme
- Display con testo chiaro
- Funzione di log dei dati

Membrana a bassa pressione ad alte prestazioni

- Membrana con tecnologia d'avanguardia con efficienza energetica
- Membrana ad alte prestazioni utilizzabile in modo permanente
- Controlavaggio e cicli di lavaggio ad azionamento automatico
- Efficienza di filtrazione 95-99 %





Uscita acqua 1 con miscelazione

- Conduttanza desiderata regolabile tramite miscelazione da 2 a 400 $\mu\text{s}/\text{cm}^1$ ma senza rigetto
- Misurazione della conduttanza con compensazione termica con intervallo da 2 a 400 $\mu\text{s}/\text{cm}^1$

Uscita acqua pura 2 con rigetto

- Valore di uscita max. consentito regolabile da 2 a 400 $\mu\text{s}/\text{cm}^1$

Rigetto:
se la conduttanza effettivamente prodotta del permeato è superiore al valore impostato, viene rigettata finché non torna a raggiungere la conduttanza impostata.

- Valvola di rigetto in acciaio inox
- Misurazione della conduttanza con compensazione termica con intervallo da 2 a 400 $\mu\text{s}/\text{cm}^1$



EASYNET / ETHERNET

- Standard Ethernet connector
- Web server
- Master/slave connector (impianto ridondante)
- Web server opzionale

Entrata acqua

Entrata ¾" filettatura esterna
Valvola di entrata con filtro

Collegamento* regolazione livello

Raccordo per sonda di livello



* solo in caso di impianti comandati dal livello in abbinamento a un serbatoio di riserva

Uscita scarico

Uscita JG 10/DN 20

Valvola miscelatrice

Per impostare la conduttanza desiderata per l'uscita acqua 1

230 V AC/50 Hz





„Industria 4.0“

Comunicazione in rete e mobile in tempo reale.

La semplicità di utilizzo e la comunicazione in tempo reale tramite Ethernet contraddistinguono i Siemens LOGO! 8.

Il web server integrato consente il monitoraggio e il comando tramite WLAN* e Internet. Ovviamente è protetto da password e idoneo per tutti gli usuali browser. I LOGO! 8 possono essere comandati da PC, smartphone o tablet. Comunicazione con SMS** per messaggi di allarme e telecomando tramite cellulare.

* Modulo WLAN necessario, ** Modulo GSM necessario

Gestione intelligente.

Programmazione protetta da password delle procedure e dei parametri di funzionamento. Funzione utente tramite password a vari livelli, valore limite per guasto LF e preavviso LF, superamento del valore limite, conduttività del permeato. Tutti i sensori e le valvole funzionano a 24 VDC.

Informati alla perfezione.

Gli avvisi e le informazioni, come modalità di rigetto, cambio filtri, controllo membrana ecc., vengono visualizzati con retroilluminazione arancione.

Tempi di reazione immediati.

L'evidenziazione in rosso dei messaggi di allarme consente di reagire immediatamente ai guasti durante il processo, ad es. cali di pressione, temperatura motore, controllo sonda di livello, perdite ecc..





Prestazioni



EASYRO[®] 150

Membrane ad alte prestazioni

Resa idrica (24 h)
fino a 2400 litri



EASYRO[®] 300

Membrane ad alte prestazioni

Resa idrica (24 h)
fino a 4800 litri



EASYRO[®] 600



Membrane ad alte prestazioni

Resa idrica (24 h)
fino a 9600 litri

EASYRO® 150

EASYRO® 300

EASYRO® 600

Collegamento elettrico			
Potenza assorbita	250 W	250 W	600 W
Tensione	230V AC/50 Hz	230V AC/50 Hz	230V AC/50 Hz
Rumorosità	> 60 dB(A)	> 60 dB(A)	> 60 dB(A)
Protezione	10 A	12 A	16 A

Collegamento acqua			
Requisiti di rete	10 l/min	15 l/min	20 l/min
Pressione di rete	2-6 bar	2-6 bar	2-6 bar
Collegamento dispositivo	¾" FE	¾" FE	¾" FE
Allacciamento scarico	JG 10/DN 20	JG 10/DN 20	JG 10/DN 20
Uscita pompa	1" FE	1" FE	1" FE

Potenza idraulica			
Potenza termica (24 h)*	2400 l	4800 l	9600 l
Potenza pompa**	3400 l/h	3400 l/h	3400 l/h
Pressione uscita pompa**	4 bar	4 bar	4 bar
Monitoraggio min./max.	incl.	incl.	incl.

* A seconda della qualità dei tubi dell'acqua e della durata di vita della membrana



** Per dati tecnici si veda la scheda tecnica della pompa Grundfos



EASYRO® 150

EASYRO® 300

EASYRO® 600

Dati di sistema impianto			
Tasso di dissalazione min.	95 %	95 %	95 %
Tasso di dissalazione max. in combinazione con Polisher***	99,99 %	99,99 %	99,99 %
Scarico**** min.	35 %	35 %	35 %
Uscite	2 x JG 10	2 x JG 10	2 x JG 10
Uscita 1	Acqua pura fissa		
Uscita 2	Regolabile da 2 a 400 µs/cm ¹		
Peso vuoto	ca. 18 kg	ca. 25 kg	ca. 50 kg
Dimensioni mm (L/P/A)	450/490/147	450/490/284	450/490/558

*** up to 0,01 µs/cm¹

**** A seconda della qualità dei tubi dell'acqua e della durata di vita della membrana

Efficienza di filtrazione dell'impianto a osmosi inversa EASYRO®

La seguente tabella mostra la percentuale di sostanze e impurità eventualmente presenti nell'acqua filtrate dalle membrane high-tech della EASYRO®.

Microorganismi	%
Batteri eterotrofi	> 99
Germi coliformi/E.coli	> 99

Sostanze organiche	%
Composti idrogenati	
Eptano/ottano/decano ecc.	> 98
Benzolo/toluolo/xilene/etilbenzene ecc.	> 99
Gasolio	> 99
Idrogeni poliaromatici	
PAH (idrocarburi policiclici aromatici)	> 99
Idrogeni clorurati	
Residui che possono formarsi con la clorazione dell'acqua	> 99
Trialometani (THM)	
Triclorometano	> 60
Bromodichlorometano	> 99
Di/tribromometano	> 99
Pesticidi e prodotti della decomposizione	
PCB (difenile policlorato)	> 99

Sostanze inorganiche	%
Torbidità	> 99
Indice di colore	> 99
Cationi/metalli	
Sodio	> 96
Potassio	> 97
Calcio (durezza)	> 99
Aluminio	> 99
Ferro	> 99
Manganese	> 99
Metalli pesanti	
Rame	> 99
Piombo	> 99
Zinco	> 99
Mercurio	> 99
Cadmio	> 99
Cromo	> 98
Nichel	> 99
Anioni	
Fluoruro	> 99
Cloruro	> 98
Nitrato	> 97
Sulfato	> 97



„Al sicuro“

Ridondanza significa massime prestazioni.

Il principio di ridondanza è quello più comunemente applicato per scongiurare guasti dei componenti importanti.

Queste ulteriori risorse garantiscono:

- Una maggiore protezione contro i guasti = affidabilità e minore probabilità di guasti a importanti componenti tecnico-produttivi.
- Una maggiore sicurezza di funzionamento grazie alla certezza di un esercizio ininterrotto.

Master e slave

Il sistema è composto da 2 impianti funzionanti (master + slave). Uno di essi è l'impianto master e detiene il comando principale.

In qualsiasi momento è attivo solo uno degli impianti, a turno.

Figura 1
È attivo il master (impianto A).
Lo slave (impianto B) si trova in modalità "Pronto" e attende il segnale.

Figura 2
Il master dà il segnale allo slave.
Lo slave (impianto B) entra in attività.
Mentre lo slave lavora, il master (impianto A) si trova in modalità "Pronto".

I due elementi dell'impianto doppio sono collegati tramite l'ETHERNET (connettore master/slave) situato sul retro dell'impianto.

Bonus Feature.

Per poter coprire eventuali picchi di fabbisogno, l'impianto doppio offre una funzione ottimale.

In modalità duale, entrambi gli impianti (A + B) lavorano contemporaneamente come una sola unità, fornendo il doppio delle prestazioni.

Figura 1



Figura 2



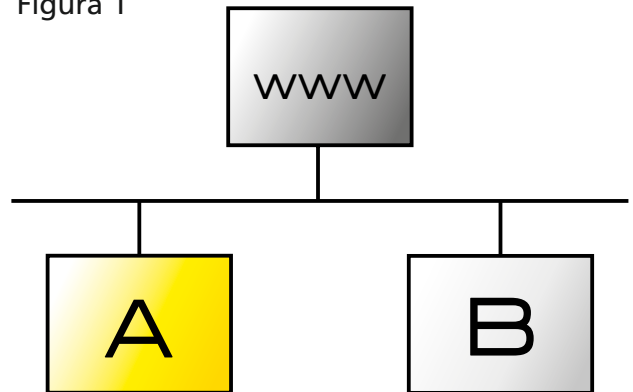
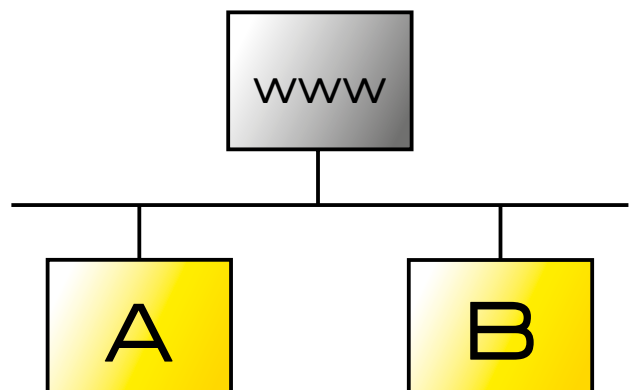
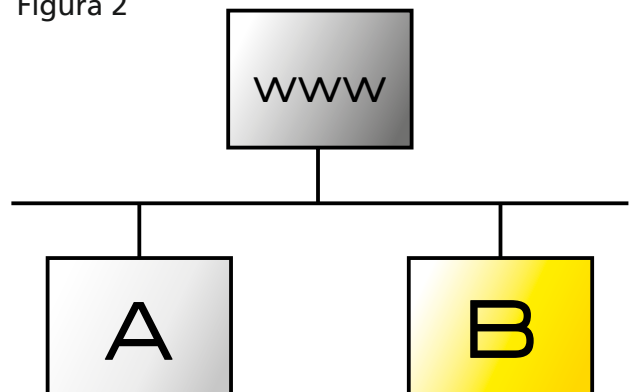

„Serbatoi“

Serbatoi

Sia che desideriate un sistema di depurazione a pressione con caldaia a membrana, sia un sistema non pressurizzato con serbatoio di riserva.

Offriamo la soluzione ottimale per le vostre esigenze.

Caldaia a membrana (serbatoio pressurizzato)

Per quantità ridotte o ridottissime di acqua trattata consigliamo la caldaia a membrana con volume nominale da 8 a 80 litri.



Questi serbatoi pressurizzati sono particolarmente adatti per impieghi di laboratorio, per l'alimentazione del lavaggio degli utensili. Possono essere montati a parete all'interno di sportelli, con un ingombro ridotto.

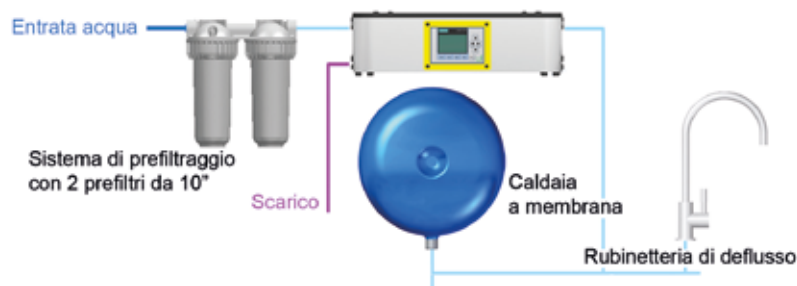

Serbatoio pressurizzato con piedini

Come serbatoio pressurizzato con piedini, le caldaie a membrana con un volume nominale da 200 a 300 litri offrono una maggiore riserva d'acqua.

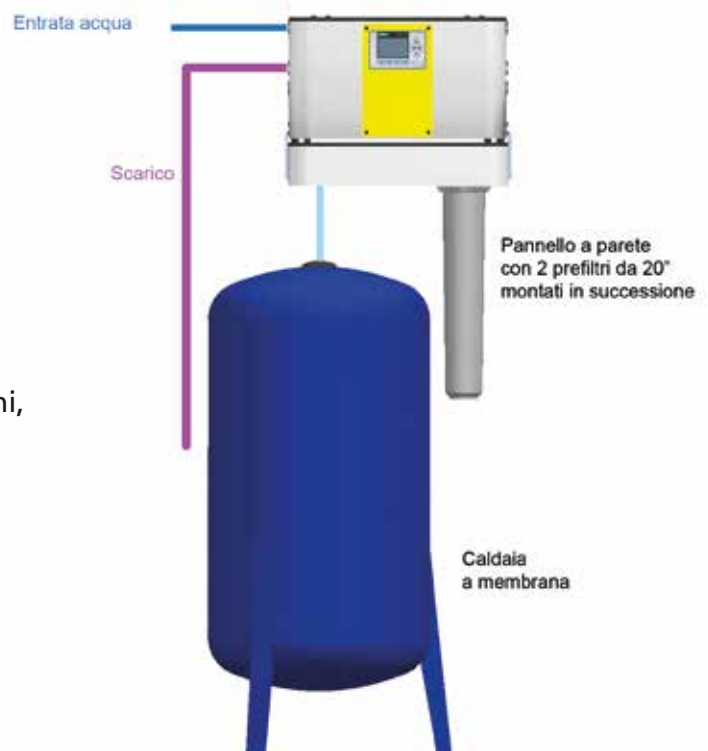



Serbatoio in acciaio inox non pressurizzato

Il serbatoio non pressurizzato da 420 litri in acciaio inox è il modello base per il trattamento dell'acqua potabile. Tutti i componenti metallici che entrano in contatto con l'acqua sono in acciaio inox.

Con un diametro di 600 mm e un'altezza di 1515 mm, trova spazio anche negli angoli più angusti; il coperchio piatto può servire come base d'appoggio per l'impianto EASYRO®.

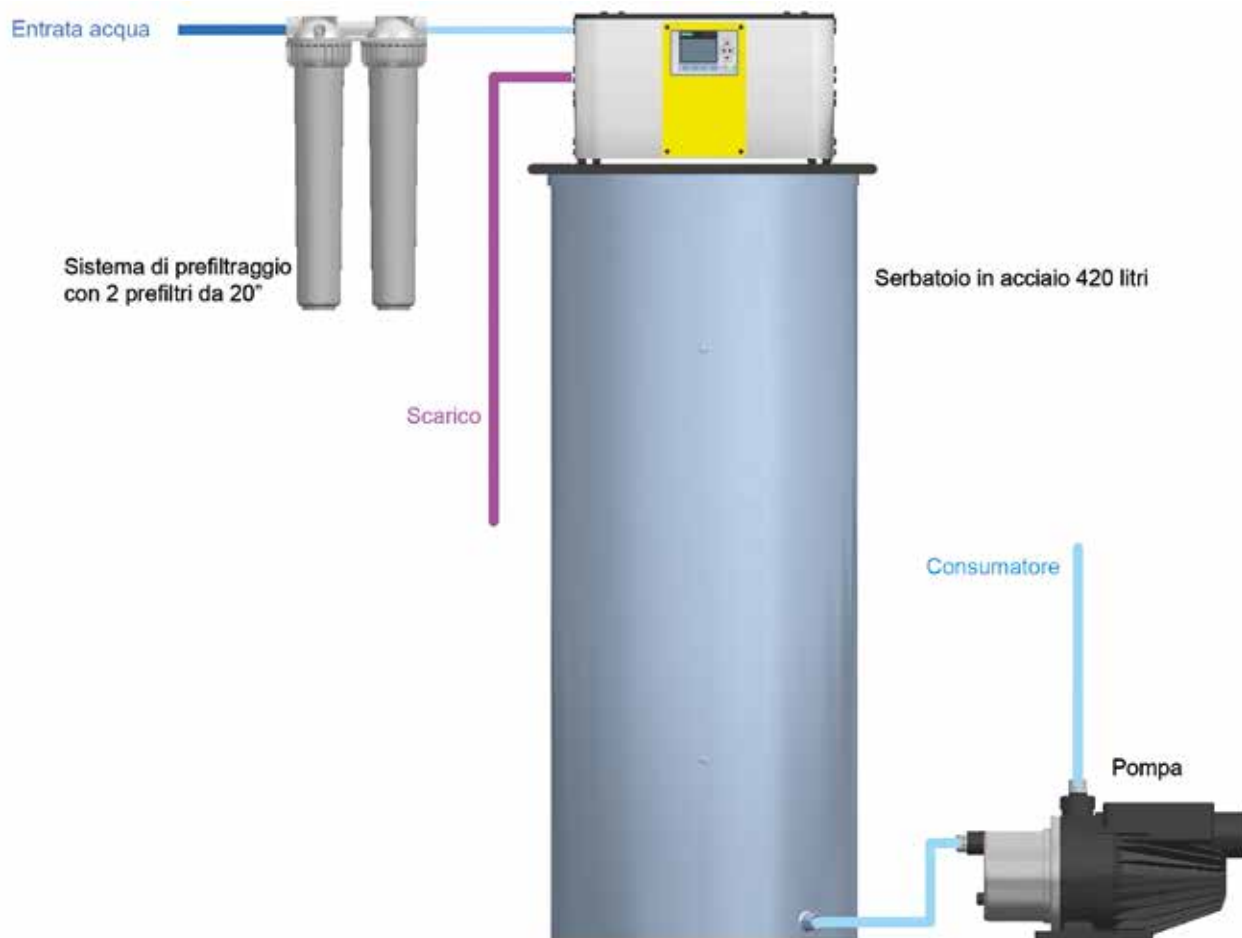

Serbatoio in plastica HDPE

Nel settore industriale e gastronomico sono richiesti serbatoi di riserva di grande volume.

I serbatoi non pressurizzati in materiale plastico idoneo per alimenti sono disponibili nelle versioni da 1.000, 2.000 o 3.000 litri.

Possano essere usati come serbatoi base o supplementari e uniti tra loro. In tal modo, forniscono notevoli riserve d'acqua, in modo semplice e a costi contenuti.

Tutti i serbatoi in plastica HDPE sono dotati di coperchio a botola e i serbatoi base hanno un indicatore di livello.

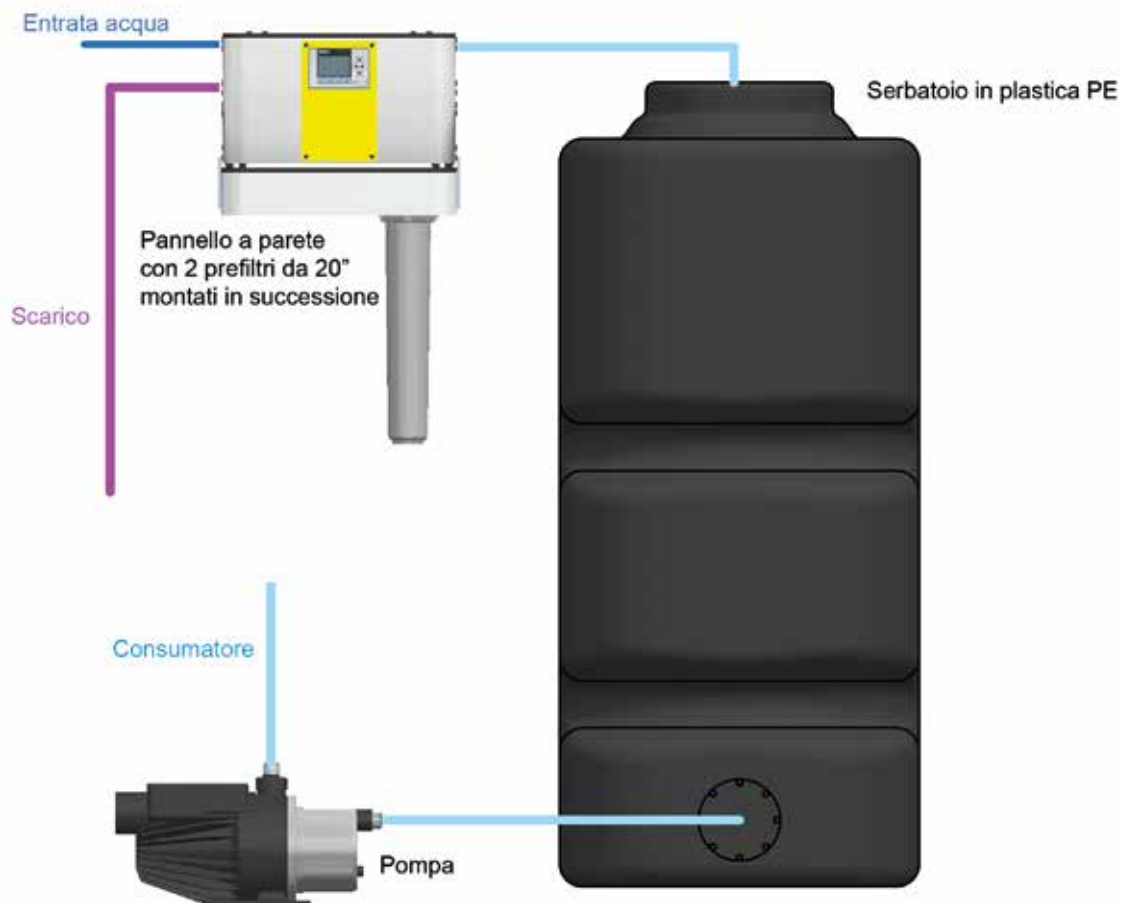



„Pompe Grundfos“

GRUNDFOS 

Pompe

In considerazione degli elevati standard qualitativi dei vari settori di utilizzo, offriamo solamente sistemi di pompe prodotti dal nostro partner Grundfos.

Le pompe Grundfos sono sinonimo di sicurezza, silenziosità e lunga durata e garantiscono un limitato bisogno di manutenzione. In base alle vostre esigenze personali, assembliamo impianti idrici domestici standard o pompe Vario per una pressione costante.



„Accessori“

Prefiltri & co

Siamo a vostra disposizione per fornirvi consulenza sul sistema di trattamento delle acque più adatto alle vostre esigenze.

Se desiderate accessori al di fuori del nostro assortimento, saremo lieti di aiutarvi.



Sistemi di montaggio a parete

Il pratico pannello per montaggio a parete è stato concepito appositamente quale ottimale collocazione del nostro impianto di trattamento delle acque EASYRO®.

I prefiltri possono essere montati direttamente nella parte inferiore del pannello, con ulteriore risparmio di spazio.



Sistemi di prefiltraggio

Offriamo un'ampia gamma di prefiltri e accessori per filtri.

Il nostro assortimento di prodotti include cartucce filtranti di varia finezza, stabilizzatori di durezza, filtri a carboni attivi, vari granulati ecc...

I vari componenti vengono assemblati a seconda della qualità dell'acqua grezza e dei requisiti richiesti per l'acqua trattata, al fine di ottenere un risultato ottimale. Gli alloggiamenti dei filtri e i vari inserti filtranti sono forniti nella versione 10" o 20" a seconda delle dimensioni dell'impianto EASYRO® e della qualità dell'acqua grezza.

Sistema di lampade UVC a immersione

Il sistema di lampade UVC a immersione è utilizzato per la disinfezione dell'acqua potabile e trattata.

Riduce del 99,999% i batteri patogeni e quindi la potenziale insorgenza di malattie. La sterilizzazione tramite UV è un processo puramente fisico che non incide sul gusto dell'acqua, non crea alcun inconveniente e non lascia residui.

Non viene utilizzata nessuna sostanza chimica.

Unitamente al sistema con serbatoio non pressurizzato si consiglia la disinfezione tramite UVC.



easymetal

EDM



easymetal

easymetal GmbH
Resselstrasse 12
A-2120 Wolkersdorf
AUSTRIA